

OBSERVATIONS : Le fonctionnement du différentiel est plus souple avec un seul pignon satellite A - Règle impérative : l'empattement doit être rigoureusement identique au diamètre extérieur des roues -

PIECES NECESSAIRES

- N° 5 - Bande de 5T - 1
- N° 14 - Triangle 165 - 1
- N° 15b. // 100 - 1
- N° 16. // 90 - 1
- N° 16a // 60 - 2
- N° 16b // 75 - 2
- N° 18a // 40 - 1
- N° 19b Poulie de 75 - 2
- N° 24a Disque de 8T - 2
- N° 26 - Pignon 19d (6) - 3
- N° 26a. // // (13) - 1
- N° 27a - R.D de 57d - 2

Axe du chinois sur lequel on peut fixer d'ailleurs une simple aiguille d'orientation.

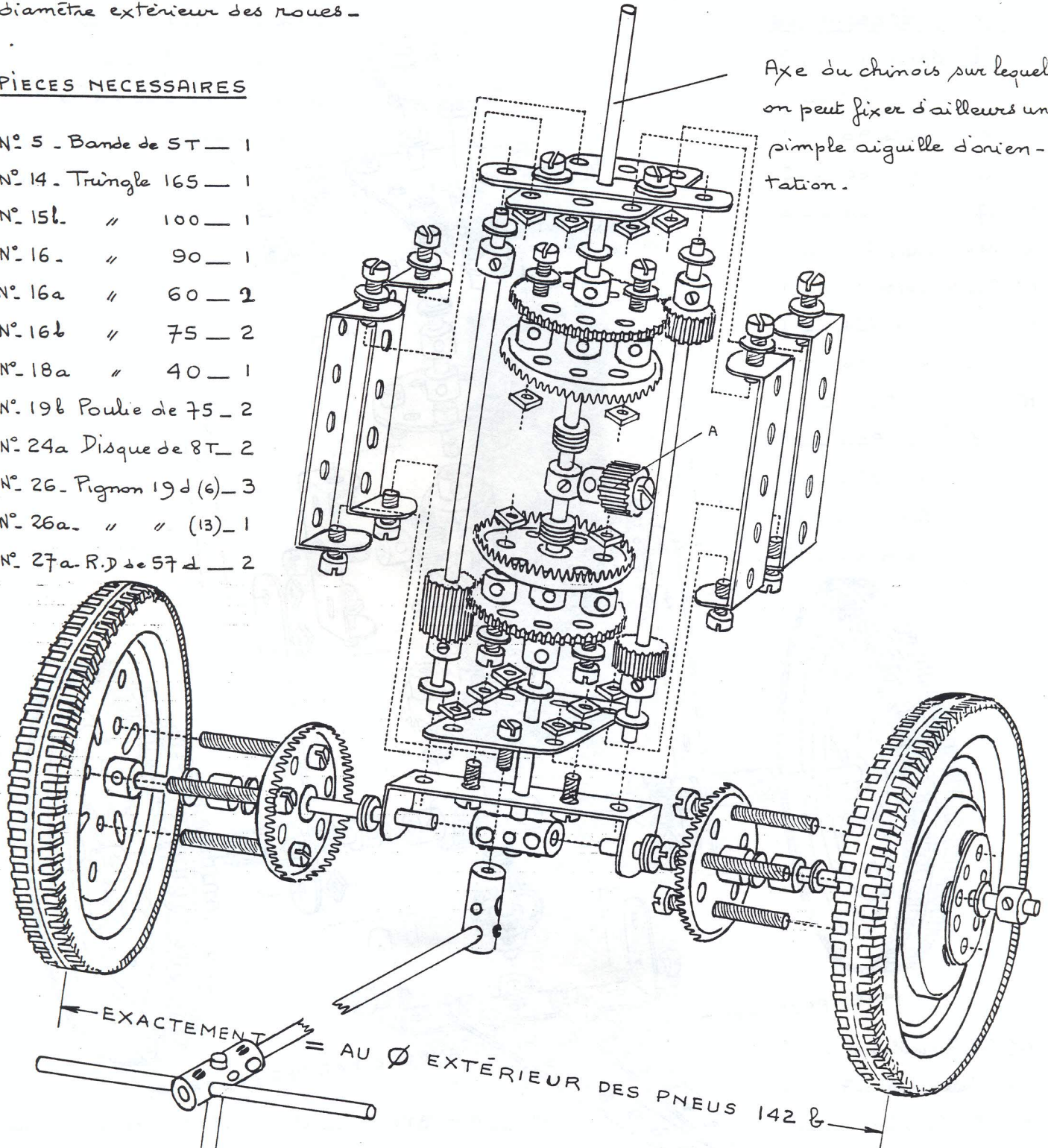

- N° 28. R. de champ 50d - 4
- N° 37a. Ecrou - 24
- N° 37b. Boulon de 5 - 12
- N° 38. Rondelle - 41
- N° 48a. B. C. 5T x 1T - 5

- N° 59. Bague d'arrêt - 10
- N° 63. Accouplement - 2
- N° 63c. // taraudé - 1
- N° 74. Plaque 3T x 3T - 2
- N° 111a. Boulon de 12 - 5

- N° 111d. Boulon de 28 - 8
- N° 137. Boudin de roue - 2
- N° 140y. Bague 4T. (ou 59) - 1
- N° 142b. Pneu de 75 - 2
- N° 147b. Boulon Pivot - 1